

Miele

Návod k obsluze

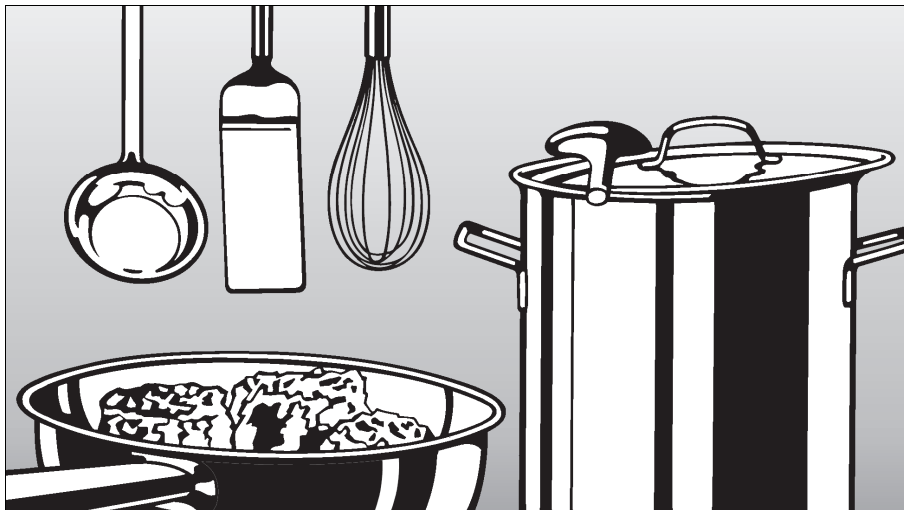

Plynové varné desky

KM 2010 / 2011 / 2012 / 2013

KM 2030 / 2032 / 2033

KM 2050 / 2051

Před umístěním, instalací a uvedením přístroje do provozu si **bezpodmínečně** pročtěte tento návod k obsluze. Ochráníte tak sebe a zabráníte možnosti vzniku škod na Vašem přístroji.

cs - CZ

M.Nr. 07 175 070

Obsah

Popis přístroje	3
Modely přístrojů	3
Hořák	8
Dodávané příslušenství	9
Bezpečnostní pokyny a varovná upozornění	10
Váš příspěvek k ochraně životního prostředí	16
Před prvním použitím	17
První čištění a první rozehrátí	17
Obsluha	18
Zapnutí	18
Regulace	19
Vypnutí	19
Wok prstenec	19
Nádobí na vaření	20
Bezpečnostní vypínání	21
Čištění a ošetřování	22
Všeobecně	22
Nerezová plocha	23
Rošt, ovládací knoflíky	23
Hořák	24
Co udělat, když ... ?	26
Příslušenství k dokoupení	27
Bezpečnostní pokyny pro vestavbu	28
Rozměry přístroje a výřez v pracovní desce	31
Vestavba	35
Všeobecné pokyny pro vestavbu	36
Elektrické připojení	37
Plynová přípojka	39
Výkon hořáku	40
Přednastavení na jiný druh plynu	42
Tabulka trysek	42
Výměna trysek	43
Po přenastavení	45
Servisní služba, typový štítek	46

Modely přístrojů

KM 2010 / KM 2011

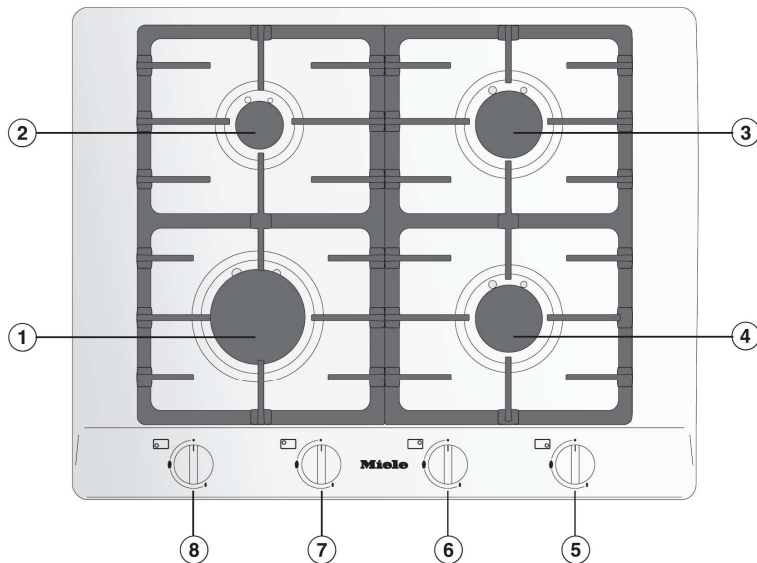

- ① silný hořák
- ② úsporný hořák
- ③ ④ normální hořák

ovládací knoflíky pro varná místa:

- ⑤ vpředu vpravo
- ⑥ vzadu vpravo
- ⑦ vzadu vlevo
- ⑧ vpředu vlevo

Popis přístroje

KM 2012 / KM 2013

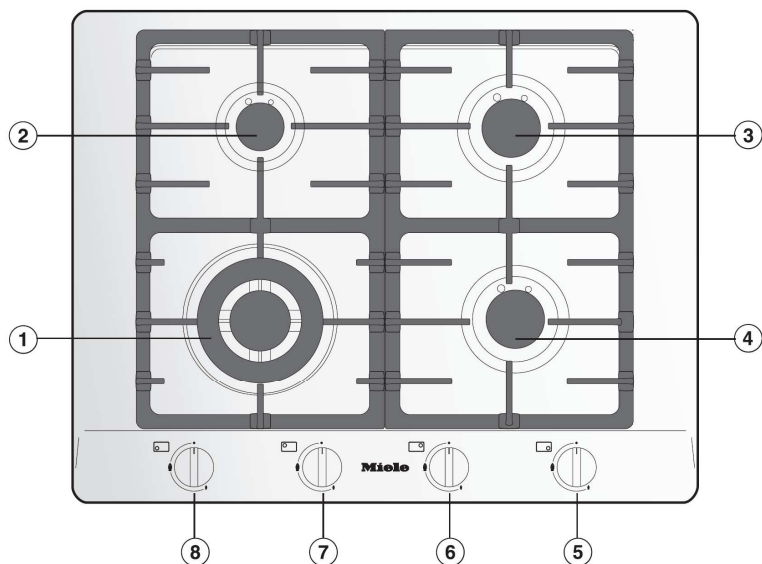

- ① Wok hořák
- ② úsporný hořák
- ③ ④ normální hořák

ovládací knoflíky pro varná místa:

- ⑤ vpředu vpravo
- ⑥ vzadu vpravo
- ⑦ vzadu vlevo
- ⑧ vpředu vlevo

Popis přístroje

KM 2030

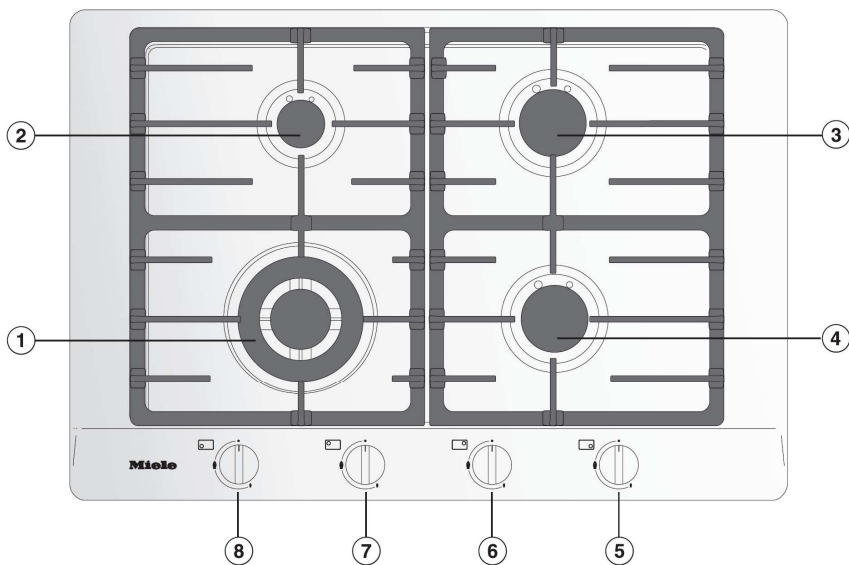

- ① Wok hořák
- ② úsporný hořák
- ③ ④ normální hořák

ovládací knoflíky pro varná místa:

- ⑤ vpředu vpravo
- ⑥ vzadu vpravo
- ⑦ vzadu vlevo
- ⑧ vpředu vlevo

Popis přístroje

KM 2032 / KM 2033

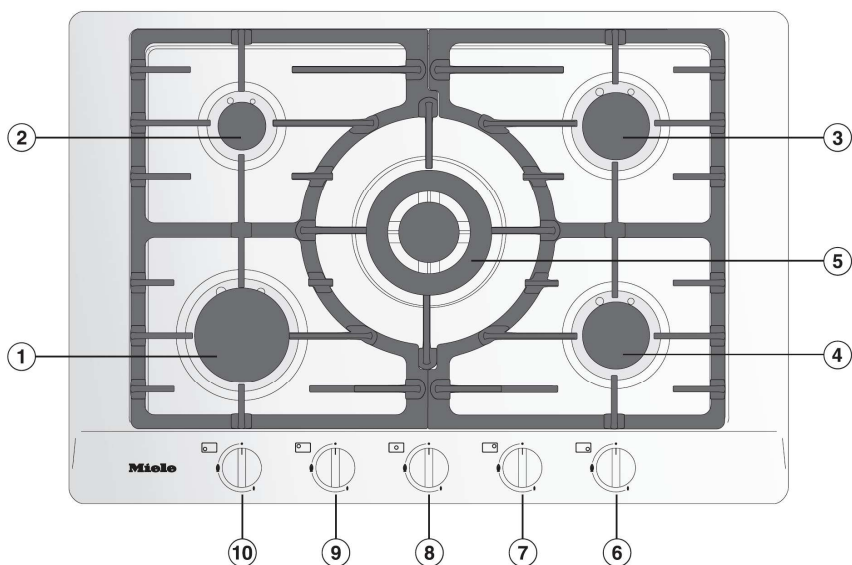

- ① silný hořák
- ② úsporný hořák
- ③ Wok hořák
- ④ ⑤ normální hořák

ovládací knoflíky pro varná místa:

- ⑥ vpředu vpravo
- ⑦ vzadu vpravo
- ⑧ uprostřed
- ⑨ vzadu vlevo
- ⑩ vpředu vlevo

Popis přístroje

KM 2050 / KM 2051

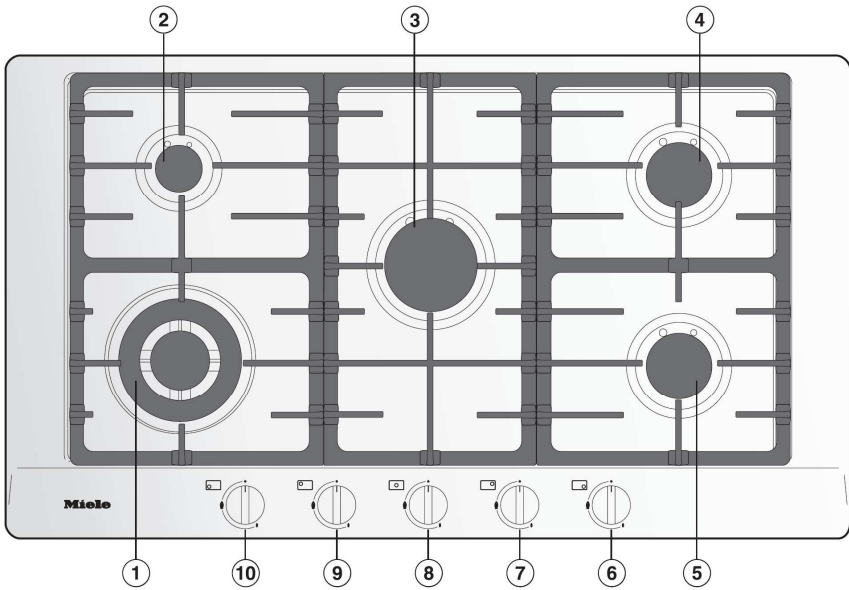

- ① Wok hořák
- ② úsporný hořák
- ③ silný hořák
- ④ ⑤ normální hořák

ovládací knoflíky pro varná místa:

- ⑥ vpředu vpravo
- ⑦ vzadu vpravo
- ⑧ uprostřed
- ⑨ vzadu vlevo
- ⑩ vpředu vlevo

Popis přístroje

Hořák

Wok hořák

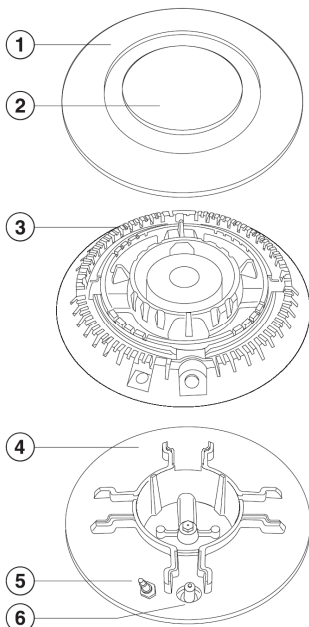

Úsporný, normální a silný hořák

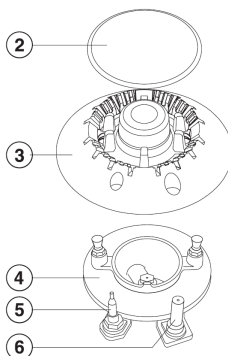

- ① prstenec hořáku
- ② kryt hořáku
- ③ hlava hořáku
- ④ spodní část hořáku
- ⑤ termočlánek
- ⑥ zapalovací elektroda

Dodávané příslušenství

Dle potřeby si můžete dodané příslušenství stejně tak další příslušenství přibyt objednat (viz kapitola "Příslušenství k dokoupení").

Wok prsteneč

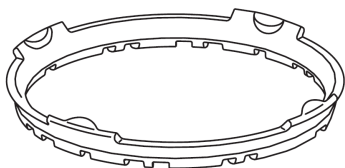

Součástí dodávky je Wok prsteneč, který dodatečně zabezpečuje stabilitu nádobí, obzvlášť u Woku s kulatým dnem.

Bezpečnostní pokyny a varovná upozornění

Tato plynová varná deska odpovídá platným bezpečnostním předpisům. Při neodborném používání však může dojít k poranění osob nebo vzniku věcných škod.

Před uvedením přístroje do provozu si pozorně přečtěte návod k obsluze a k montáži, který obsahuje důležité pokyny pro bezpečnost, montáž, používání a údržbu přístroje. Tím chráníte sebe a zabráníte možnosti vzniku škod na přístroji.

Tento návod k obsluze dobře uschovejte a předejte jej případnému novému majiteli.

Přístroj používejte jen k tomu účelu, ke kterému je určen

► Plynová varná deska je určena výlučně pro používání v domácnosti.

Výrobce neručí za škody, které byly způsobeny používáním přístroje k jiným účelům, než k jakým byl přístroj určen nebo v důsledku chybné obsluhy.

► Osoby, které nejsou schopny na základě jejich fyzických, senzoric-
kých a psychických schopností nebo z důvodu chybějící zkušenosti nebo neznalosti, plynovou varnou desku bezpečně obsluhovat, nesmí plynovou varnou desku, bez dohledu nebo pokynů zodpovědné osoby, obsluhovat.

Bezpečnostní pokyny a varovná upozornění

Děti v domácnosti

- ▶ Dávejte pozor na děti, které se pohybují v blízkosti plynové varné desky. Nedovolte dětem, aby si přístrojem hrály.
 - ▶ Starší děti mohou plynovou varnou desku obsluhovat bez dozoru pouze tehdy, pokud jim byla obsluha vysvětlena takovým způsobem, že dokáží přístroj bezpečně obsluhovat. Děti musí umět rozpoznat možná nebezpečí v případě chybné obsluhy.
 - ▶ Přístroj je za provozu horký a zůstane ještě nějakou dobu i po vypnutí. Děti držte dál od přístroje dokud nevychladne, aby se zabránilo nebezpečí popálení.
 - ▶ V blízkosti plynové varné desky nenechávejte žádné předměty, které by mohly upoutat pozornost dětí. Děti se mohou dotknout přístroje a popálit se!
 - ▶ Děti se mohou mimo jiné popálit stáhnutím hrnců a pánví. Hrozí nebezpečí popálení a opaření! Speciální dětská ochranná mříž (k dostání u odborného prodejce) snižuje toto riziko.
- ▶ Balicí části (např. fólie, polystyren) mohou být pro děti nebezpečné. Nebezpečí udušení! Všechny balicí části uchovávejte mimo dosah dětí a co nejdříve je zlikvidujte.

Bezpečnostní pokyny a varovná upozornění

Technická bezpečnost

► Instalační práce a opravy mohou provádět pouze autorizovaní odborníci.

Neodborně prováděné práce spojené s instalací, údržbou nebo opravami mohou uživatele vystavit značnému nebezpečí, za které výrobce neručí.

► Před instalací zkontrolujte, zda není plynová varná deska zjevně poškozena. Poškozený přístroj v žádném případě neuvádějte do provozu. Poškozená plynová varná deska může ohrozit Vaši bezpečnost!

► Před připojením plynové varné desky se ujistěte, zda souhlasí přípojné údaje (napětí a frekvence) ve Vaší elektrické síti s údaji uvedenými na typovém štítku.

► Elektrickou bezpečnost plynové varné desky lze zaručit pouze tehdy, je-li připojena na řádně provedený systém s ochranným vodičem. Je velmi důležité, aby byl z hlediska bezpečnosti tento základní předpoklad splněn.

V případě pochybností nechte domovní elektrickou instalaci překontrolovat odborníkem-elektrikářem. Výrobce nemůže být činěn zodpovědným za škody, které vzniknou v důsledku chybějícího nebo přerušného ochranného vodiče.

► Připojení na plyn smí provést pouze kvalifikovaný odborník-plynař. Dojde-li k odstranění elektrické zástrčky, musí být přístroj nainstalován a připojen pouze odborníkem-elektrikářem. Pověřte, prosím, elektrikáře, který dobře zná a dodržuje platné státní předpisy a dodatečné předpisy místního dodavatele elektrické energie. Výrobce nemůže být činěn odpovědným za škody způsobené špatnou instalací nebo připojením.

► Přístroj používejte pouze v zabudovaném stavu, aby byla zajištěna bezpečná funkce.

► V žádném případě neotevírejte plášť plynové varné desky. Případný kontakt s elektricky vodivými částmi jakož i změna elektrické a mechanické konstrukce Vás ohrožují a mohou vést k poruše funkčnosti plynové varné desky.

► Pokud je poškozen přípojný kabel, musí být nahrazen pouze speciálním kabelem typu H 05 VV-F (s PVC izolací), který je k dostání u výrobce nebo servisní služby.

Bezpečnostní pokyny a varovná upozornění

▶ Vadné součástky smí být vyměněny pouze za originální díly firmy Miele. Pouze u těchto dílů garantuje firma Miele, že budou v plné výši splňovat bezpečnostní požadavky.

▶ Při instalaci, údržbě nebo opravě musí být přístroj odpojen od elektrické sítě. Přístroj je elektricky odpojen ze sítě pouze tehdy, je-li splněna jedna z následujících podmínek:

- je vypnuta příslušná pojistka domovní instalace.
- šroubovací pojistky domovní instalace jsou zcela vyšroubovány.
- přívodní kabel je odpojen od el. sítě.

U přístrojů se zástrčkou netahejte za kabel, ale uchopte za zástrčku, abyste přístroj odpojili od elektrické sítě.

▶ Z bezpečnostních důvodů nepoužívejte k připojení plynové varné desky prodlužovací kabely nebo rozbočovací vícenásobné zásuvky, neboť nemusí zaručovat potřebnou bezpečnost (např. nebezpečí přehřátí apod.).

Přístroj používejte jen k účelu, ke kterému byl určen

▶ Přístroj se při provozu zahřívá a zůstává horký ještě nějakou dobu po vypnutí. Dávejte pozor, abyste se nedotýkali přístroje, dokud může být ještě horký.

▶ K manipulaci s horkými hrnci a pánvemi používejte chňapky. Dbejte na to, aby chňapky nebyly vlhké nebo mokré. Tímto se zvyšuje jejich schopnost vést teplo a může dojít k popálení!

▶ Na varné desce neohřívejte žádné uzavřené nádoby např. konzervy. Vytváří se přetlak. Konzervy mohou prasknout. Nebezpečí poranění a poškození přístroje!

▶ Přístroj nepoužívejte k vytápění místností. V důsledku vysokých teplot mohou začít hořet hořlavé předměty v blízkosti přístroje. Navíc se tím zkracuje životnost přístroje.

▶ Přístroj nesmí být umístěn a používán venku.

▶ Varné místo zapalte teprve tehdy, pokud je správně složen hořák.

Bezpečnostní pokyny a varovná upozornění

- ▶ Používejte pouze nádobí se správnou velikostí dna (viz kapitola "Nádobí na vaření"), nádobí nesmí být ani příliš velké ani malé. Pokud by byl průměr dna příliš malý, nádobí by nemělo bezpečnou stabilitu. Pokud by byl průměr dna nádobí příliš velký, mohly by horké výpary sálající zespodu hrnce poškodit pracovní desku nebo stěnu, jež není odolná proti žáru případně i části přístroje. Za tento druh takto vzniklých škod nepřebírá výrobce žádnou záruku.
- ▶ Nepoužívejte hrnce, pánve nebo grilovací kamenné desky, které jsou tak velké, že zakrývají více hořáků. Takto nahromaděné teplo může poškodit přístroj.
- ▶ Dbejte na to, aby plamen hořáku nepřesahoval přes okraj hrnce. Přesahující plamen může hrnec poškodit.
- ▶ Varnou desku nenechávejte hořet bez umístěného nádobí. Mohl by se tak díky vysokým teplotám poškodit odsávač par nebo se i vznítit.
- ▶ Nepoužívejte žádné plastové nádobí nebo nádobí z alobalu. Toto se při vysokých teplotách taví. Hrozí zde nebezpečí požáru!
- ▶ Neuchovávejte žádné lehce vznětlivé předměty v blízkosti přístroje.
- ▶ Varnou desku nepoužívejte jako odkládací plochu. Při nechtěném zapnutí nebo u zbytkového tepla hrozí nebezpečí, že odložené věci – podle materiálu – se zahřejí (Nebezpečí požáru!) a začnou se tavit nebo hořet.
- ▶ Varnou desku nezakrývejte utěrkou nebo ochrannou fólií pro sporáky. Při nechtěném zapnutí hrozí nebezpečí požáru.
- ▶ Odstraňte vždy co nejdříve z povrchu přístroje nečistoty od tuku a jiných hořlavých zbytků (z potravin). Jinak hrozí nebezpečí vzniku požáru.
- ▶ Při vaření s tukem nebo olejem nenechávejte přístroj bez dozoru. Přehřátý olej nebo tuk se mohou vznítit. Nebezpečí požáru!
- ▶ Pokud by se tuk nebo olej vznítit, v žádném případě jej nehaste vodou! Oheň zaduste např. pokličkou od nádobí nebo vlhkou utěrkou.
- ▶ Pod odsávačem par nikdy ne-flambujte. Plameny mohou způsobit požár odsávače par.
- ▶ Nepoužívejte žádné nádobí s tenkým dnem a nikdy neohřívejte nádobí bez obsahu, toto je možné pouze v případě, že výrobce nádobí takového používání výslovně povoluje. Při nedbání může dojít k poškození přístroje.

Bezpečnostní pokyny a varovná upozornění

- ▶ Zabraňte tomu, aby se pokrmy obsahující sůl nebo tekutiny dostaly na plynovou varnou desku. V daném případě musíte tyto látky ihned důkladně odstranit, abyste zabránili korozi.
- ▶ Rošty usazujte kolmo, abyste zabránili poškrábání.
- ▶ Používání plynové varné desky vede k tvorbě tepla a vlhkosti v místnosti. Proto dbejte na dobré odvětrání místnosti a to přirozeným větráním nebo instalací odsávače par.
- ▶ Intenzivní a dlouhotrvající používání přístroje si může vyžádat dodatečné větrání, např. otevření oken nebo účinnější odvětrávání, např. vyšší výkonnostní stupeň odvětrávacího zařízení.
- ▶ Používáte-li elektrickou zásuvku v blízkosti přístroje, dbejte, aby přírodní kabel přístroje nepřišel do styku s horkými varnými zónami. Může dojít k poškození izolace kabelu. Nebezpečí úrazu elektrickým proudem!
- ▶ Jídlo vždy dostatečně ohřívejte. Choroboplodné zárodky v jídle jsou zlikvidovány pouze při dostatečně vysoké teplotě a dlouhé době působení.
- ▶ Pokud se bezprostředně pod přístrojem nachází zásuvka, nesmí se v ní skladovat žádné hořlavé předměty, např. spreje a další snadno vznětlivé tekutiny nebo jiné hořlavé materiály. Případný přiborník, nacházející se v zásuvce, musí být také z teplovzdorného materiálu.
- ▶ V žádném případě nepoužívejte na čištění napařovací čisticí přístroj. Tlak páry může způsobit trvalé poškození povrchu a součástí přístroje, za které výrobce neposkytuje žádnou náhradu.
- ▶ Pokud přístroj nebyl používán nezvykle dlouhou dobu, měl by se před použitím důkladně vyčistit a nechat důkladně zkontrolovat autorizovaným odborníkem.
- ▶ Opravy na přístroji v záruční době smí provádět pouze servisní služba Miele, jinak při následných škodách zanikne nárok na záruku.

Výrobce nemůže být činěn zodpovědným za škody způsobené v důsledku nerespektování bezpečnostních pokynů a varovných upozornění.

Váš příspěvek k ochraně životního prostředí

Likvidace obalového materiálu

Obal chrání přístroj proti poškození během přepravy. Obalové materiály byly voleny s přihlédnutím k hlediskům ochrany životního prostředí a k možností jejich likvidace a jsou tedy recyklovatelné.

Vrácení obalového materiálu do materiálového cyklu šetří suroviny a snižuje množství odpadů.

Likvidace starého přístroje

Staré elektrické a elektronické přístroje obsahují často ještě cenné suroviny. Obsahují ale také škodlivé látky, které byly zapotřebí pro jejich funkčnost a bezpečnost. V komunálním odpadu nebo při špatné manipulaci mohou poškozovat lidské zdraví a životní prostředí. Váš starý přístroj proto v žádném případě nedávejte do komunálního odpadu.

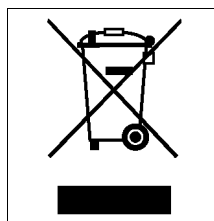

Pro likvidaci starých elektrických a elektronických přístrojů využijte sběrné místo zřízené k tomuto účelu v místě vašeho bydliště.

Postarejte se prosím o to, aby byl vyřazený přístroj až do doby odvezení uložen mimo dosah dětí.

Na předepsané místo v kapitole "Typový štítek" nalepte typový štítek, jež je součástí přiložených podkladů.

První čištění a první rozehrání

- ❑ Odstraňte případnou ochrannou fólii.
- ❑ Všechny odnímatelné části plynového varného místa omyjte v horké vodě s trochou prostředku na mytí nádobí, vytřete je dosucha a složte je správným způsobem zpět (viz kapitola "Čištění a údržba").
- ❑ Nerezovou plochu otřete vlhkým hadříkem a následně ji řádně vytřete dosucha.

Kovové součásti jsou nakonzerovány ochranným prostředkem. Proto dochází při prvním rozehrání přechodně k tvorbě zápachu. Tvorba zápachu a eventuální kouř po nějakém čase zmizí a neznamenají špatné zapojení nebo závadu na přístroji.

Obsluha

Pomocí ovládacího knoflíku varného místa zapálíte hořák a můžete regulovat sílu plamene.

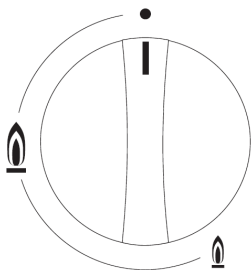

● přívod plynu je uzavřen

🔥 silný plamen

🔥 mírný plamen

Hořáky je možné pouze stisknutím a otočením ovládacího knoflíku doleva zapnout a otočením doprava vypnout.

Části přístroje se mohou **poškodit**, pokud:

- bez stisknutí zapnete,
- otočením doprava zapnete,
- otočením doleva vypnete.

Za takto vzniklé škody nepřebírá výrobce žádnou záruku.

Zapnutí

- ❑ Aby došlo k zapálení hořáku, stiskněte příslušný ovládací knoflík a otočte jím doleva na symbol silného plamene.
- ❑ Uvidíte-li plamen, podržte ovládací knoflík varného místa ještě asi 8 -10 sekund stisknutý a poté jej pusťte.

Zhasne-li plamen předčasně, postup opakujte. Podržte eventuálně ovládací knoflík varného místa stisknutý delší dobu.

Zapnutí při výpadku elektrického proudu

Při výpadku proudu můžete plamen zapálit ručně, např. pomocí zápalek.

- ❑ Stiskněte ovládací knoflík a otočte jím doleva na symbol silného plamene.
- ❑ Podržte knoflík stisknutý a zápalkou zapalte vycházející směs plynu a vzduchu.
- ❑ Podržte knoflík ještě asi 8 – 10 sekund stisknutý a poté jej pusťte.

Regulace

Hořák je možné plynule nastavit mezi silným a mírným plamenem.

Zregulujte plamen tak, aby v žádném případě nepřesahoval přes okraj hrnce. Jelikož je vnější část plamene daleko výhřevnější než střed plamene, měly by špičky plamene zůstat pod hrncem. Přesahující špičky plamenů zbytečně odvádějí teplo okolnímu vzduchu, mohou poškodit úchyty na hrnci a zvyšují nebezpečí popálení.



Vypnutí

- ❑ Otočte ovládací knoflík varného místa doprava do polohy "●".

Přívod plynu se uzavře a plamen zhasne.

Wok prstenec

Součástí dodávky je Wok prstenec, který použijete pro dodatečnou stabilitu nádobí obzvláště pro Wok.

Dbejte na správnou pozici Wok prstence, aby byl pevně usazen a nedalo se jím posouvat. (příklad viz obrázek).

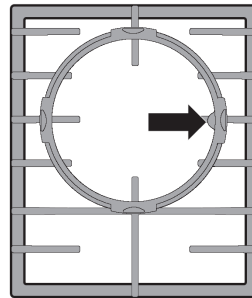

Nádobí na vaření

hořák	min. průměr dna pánve / hrnce v cm
úsporný	10
normální	12
silný	14
Wok	14
	max. horní průměr pánve / hrnce v cm
úsporný	22
normální	22
silný	24
Wok	24

- Zvolte nádobí vhodné k hořáku. Všeobecně platí: velký průměr = velký hořák, malý průměr = malý hořák.
- Zvolte raději širší, nízké hrnce než úzké a vysoké. Rychleji se rozehřívají, protože plamen může být větší.

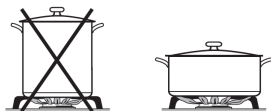

- Používejte pokud možno vždy nádobí s tlustostěnným dnem, protože dobře vyrovnává teplo. U nádobí s tenkostěnným dnem hrozí nebezpečí, že se pokrm na některých místech přehřeje. Proto jej častěji míchejte.

- Na plynové varné desce můžete používat jakékoliv nádobí, které je odolné vůči vysokým teplotám.
- Při nákupu nádobí mějte na paměti, že u pánví a hrnců je často uváděn maximální popř. horní průměr. Důležitý je však průměr dna (bývá zpravidla menší).
- Mějte na paměti, že u pánví a hrnců je často uváděn maximální popř. horní průměr. Důležitý je však průměr dna (bývá zpravidla menší).
- Dodržujte rozměry uvedené v tabulce. Pokud by byl průměr dna příliš malý, nádobí by nemělo bezpečnou stabilitu. Pokud by byl průměr dna nádobí příliš velký, mohly by horké výpary sálající zespodu hrnce poškodit pracovní desku nebo stěnu, jež není odolná proti žáru případně i části přístroje. Za tento druh takto vzniklých škod nepřebírá výrobce žádnou záruku.
- Pokud možno vařte pouze s uzavřenými pánvemi nebo hrnci. Zabráníte tak, aby teplo zbytečně neunikalo.

Tip:

Wok je mezi nádobí na vaření zvláštností. Má malý průměr dna a velký horní průměr (zpravidla 35 - 40 cm). Pro Wok je obzvláště vhodné používat Wok hořák.

Bezpečnostní vypínání

Váš přístroj je vybaven termoelektrickou zapalovací pojistkou. To znamená, že dojde-li náhodou ke zhasnutí plamene - např. překypěním pokrmu nebo průvanem - bude zabráněno dalšímu úniku plynu.

- Aby bylo možné varné místo znovu zapnout, otočte ovládací knoflík varného místa doprava na "●" a zapněte jej obvyklým způsobem.

Bezpečnostní vypínání funguje nezávisle na přívodu elektřiny, tzn. je aktivní i v případě, že přístroj používáte během výpadku elektrického proudu.

Čištění a ošetřování

Všeobecně

 K čištění nepoužívejte napařovací čisticí přístroj. Pára se může dostat k částem pod napětím a způsobit tak zkrat.

Přístroj čistěte pravidelně, nejlépe po každém použití. Předtím nechte přístroj dostatečně vychladnout. Po každém vlhkém čištění vytřete přístroj dosucha. Tím zabráníte usazeninám vodního kamene.

Z nerezového povrchu odstraňte ihned pokrmy nebo tekutinu obsahující sůl. Zabráníte tak korozi.

Aby se zabránilo poškození povrchu, nepoužívejte žádné:

- čisticí prostředky obsahující sodu, čpavek, kyseliny a chlór,
- čisticí prostředky na odstranění vodního kamene,
- odstraňovače skvrn a rzi,
- prostředky na drhnutí (prášek na drhnutí, tekutý písek),
- čisticí prostředky obsahující rozpouštědla,
- čisticí prostředky do myček na nádobí,
- sprejů na čištění pečicích trub,
- čisticí prostředky na sklo,
- drsné houbičky a kartáče, např. houbičky na hrnce,
- ostré předměty (aby se nepoškodilo těsnění mezi rámem a pracovní deskou).

Nerezová plocha

Nerezový povrch vyčistíte houbičkou a teplou vodou s trochou mycího prostředku. Ulpělé nečistoty předtím trochu namočte.

Vše nakonec vytřete čistou utěrkou dosucha.

Dle potřeby můžete použít čisticí prostředek na sklokeramické a nerezové povrchy (viz kapitola "Příslušenství k dokoupení"). Prostředek nanášejte ve směru brusu povrchu.

V oblasti **potištění** nepoužívejte čisticí prostředek na nerez. Potisk se otře. Tento prostor čistěte výhradně houbovou utěrkou s trochou mycího prostředku na ruční mytí a teplou vodou.

Aby se zabránilo rychlému opětovnému znečištění, doporučujeme na závěr použít ošetřující prostředek na nerez (viz kapitola "Příslušenství k dokoupení"), který vytvoří na povrchu ochranný film.

Prostředek nanášejte v malém množství jemným hadříkem na celý vyčištěný nerezový povrch.

Rošt, ovládací knoflíky

Sundejte rošt. Rošt a ovládací knoflíky vyčistíte houbičkou a teplou vodou s trochou mycího prostředku na ruční mytí. Ulpělé nečistoty předtím trochu namočte.

Vše nakonec vytřete čistou utěrkou dosucha.

Rošty neumívejte v žádném případě v myčce na nádobí!

Čištění a ošetřování

Hořák

Části hořáku v žádném případě neumívejte v myčce na nádobí!

Odeberte všechny volné části hořáku a vyčistěte je v teplé vodě s přípravkem na mytí nádobí.

Všechny části hořáku, které nelze rozložit, otřete vlhkým hadříkem a vytřete dosucha.

Otřete zapalovací elektrodu a termočlánek opatrně dobře vykrouceným hadříkem a obojí následně vytřete čistou utěrkou dosucha.

Zapalovací elektroda nesmí zvlhnout, jinak zůstane bez zapalovací jiskry.

Následně vytřete vše suchou utěrkou dosucha.

Dbejte na to, aby i otvory pro plamen byly kompletně suché.

Povrch krytu hořáku v průběhu času zmatní. Toto je zcela normální a neznamená únavu materiálu.

Zpětné složení úsporného, normálního a silného hořáku

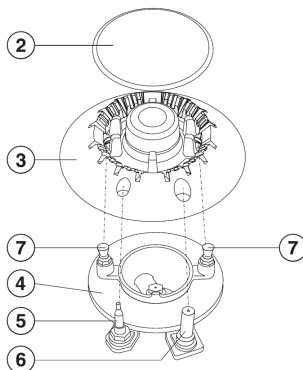

- ❑ Hlavu hořáku ③ nasadte na spodní část hořáku ④ tak, že zapalovací elektroda ⑤, termočlánek ⑥ a závěsný svorník ⑦ mohou projít otvory v hlavě hořáku.
- ❑ Kryt hořáku ② nasadte tak, aby výstupky zapadly do výřezů v hlavě hořáku ③. Pro fixaci otočte kryt hořáku lehce doleva nebo doprava. Pokud je kryt hořáku správně usazen, nedá se jím otočit.

Dbejte na to, aby jste jednotlivé části hořáku skládali ve správném pořadí.

Čištění a ošetřování

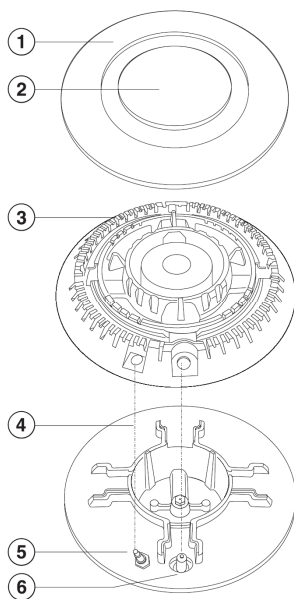

Zpětné složení Wok hořáku:

- Hlavu hořáku ③ nasadíte na spodní část hořáku ④ tak, že zapalovací elektroda ⑤ a termočlánek ⑥ mohou projít otvory v hlavě hořáku.
- Nasadíte prstence hořáku ①.
- Nasadíte kryt hořáku ②.

Dbejte na to, aby jste jednotlivé části hořáku skládali ve správném pořadí.

Co udělat, když ...?

 Opravy na elektrických a plynových spotřebičích smí provádět pouze kvalifikovaný odborník, elektrikář a plynář. Neodborně provedené opravy mohou uživatele přivést do velkého nebezpečí.

Co udělat, když ...

... hořák po několika pokusech nelze zapálit?

Zkontrolujte, zda

- je hořák správně složen.
- je otevřen plynový kohoutek.
- je hořák suchý a čistý.
- jsou otvory pro plamen průchodné a suché.
- nedošlo k vyhození pojistek domovní instalace. Informujte elektrikáře nebo servisní službu. Hořák můžete zapálit i pomocí zápalky (viz kapitola "Obsluha při výpadku elektrického proudu").

... plamen po zapálení opět zhasne?

Zkontrolujte, zda je správně nasažen kryt hořáku.

... přestane fungovat elektrické zapalování hořáku?

Zkontrolujte, zda se mezi zapalovací elektrodou a krytem hořáku nenachází zbytky jídel.

Opatrně je odstraňte. Zapalovací elektroda nesmí navlhnout!

... plamen najednou změní barvu?

Zkontrolujte, zda je hořák správně složen.

Příslušenství k dokoupení

V sortimentu Miele je i čisticí a ošetřující přípravek sladěný pro Váš přístroj.

Tyto produkty si můžete objednat přes internet.

Můžete si je objednat i u servisní služby Miele.

Čisticí prostředek na sklokeramické a nerezové povrchy 250 ml



Odstraňuje silnější nečistoty, skvrny z vodního kamene a lehké zabarvení.

Ošetřující přípravek na nerezové povrchy 250 ml



Jednoduše odstraní stopy po kapkách z vody, skvrny a otisky prstů.

Zabraňuje rychlému opětovnému znečištění.

Univerzální utěrka z mikrovlákna

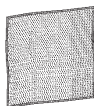

Odstraňuje otisky prstů a lehké nečistoty.

Bezpečnostní pokyny pro vestavbu

Aby bylo zabráněno škodám na přístroji, smí se tento zabudovat teprve po montáži horních skříněk a odsávače par.

- ▶ Tento přístroje se nepřipojuje na odvod zplodin. Je nutné jej umístit a připojit dle platných instalačních podmínek.
 - ▶ Místnost, kde bude přístroj umístěn, musí být velká minimálně 20 m³ a musí být vybavena otevíratelnými dveřmi nebo oknem vedoucím ven.
 - ▶ Dýhy na pracovní desce musí být přilepeny lepidlem odolným proti vysokým teplotám (100 °C), aby nedošlo k jejich odlepení nebo deformaci.
Ukončovací lišty musí být rovněž odolné proti vysokým teplotám.
 - ▶ Vestavbu a montáž tohoto přístroje na nestabilních místech (např. na lodi) smí provádět pouze specializované firmy/odborníci, pokud zajistí předpoklady pro bezpečné používání tohoto přístroje.
 - ▶ Kvůli možnému přesahu plamennů nesmí být plynová varná deska nainstalována vedle elektrické fritězy. Mezi uvedenými přístroji musí být dodržena minimální vzdálenost 300 mm.
 - ▶ Plynová varná deska nesmí být zabudována nad myčkou nádobí, pračkou, sušičkou, ledničkou a mrazničkou. Vysoké vyzářované teploty by mohly tyto přístroje poškodit.
 - ▶ Musí být zajištěno, aby po montáži nepřišla plynová hadice ani přípojný elektrický kabel do styku s žádnými horkými částmi přístroje. Jinak může dojít k poškození plynové hadice a elektrického kabelu.
 - ▶ Elektrický přípojný kabel a flexibilní přípojná plynová hadice musí být umístěny tak, aby nepřišly do styku s žádnými pohyblivými částmi kuchyňského nábytku (např. zásuvkou) a aby nebyly vystaveny žádnému mechanickému zatížení.
 - ▶ Je třeba pečlivě dodržovat bezpečnostní vzdálenosti uvedené na následujících stránkách.
 - ▶ Nepoužívejte žádné těsnicí hmoty, jen pokud je to výslovně vyžadováno. Těsnicí páska přístroje zajišťuje dostatečné utěsnění k pracovní desce (viz kapitola "Všeobecné pokyny pro vestavbu").
- Všechny rozměry v montážním návodu jsou uvedeny v mm.

Bezpečnostní pokyny pro vestavbu

Bezpečnostní vzdálenost nad přístrojem

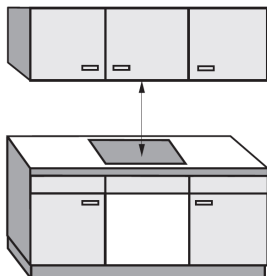

Mezi přístrojem a odsávačem umístěným nad přístrojem je třeba dodržet bezpečnostní vzdálenost udanou výrobcem.

Není-li tento údaj k dispozici, musí být tato vzdálenost u snadno vznětlivých materiálů min. 760 mm.

Pokud jsou pro různé přístroje pod odsávačem par např. pro plynovou varnou desku a sklokeramickou varnou desku v návodu k montáži / použití uvedeny různé bezpečnostní vzdálenosti, zvolte prosím tu větší z nich.

Bezpečnostní pokyny pro vestavbu

Při vestavbě varné desky se smí na jedné boční straně a na zadní straně nacházet libovolně vysoké stěny nábytku nebo zdi, na jiné boční straně nesmí být žádný nábytek nebo přístroj vyšší než varná deska (viz obr.).

Minimálně následující bezpečnostní vzdálenosti je potřeba dodržovat:

- 100 mm vpravo nebo vlevo od výřezu v pracovní desce k vedlejšímu nábytku (např. vysoké skříni)
- 50 mm od výřezu v pracovní desce k zadní stěně.

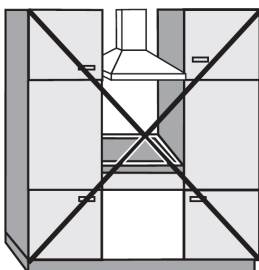

není dovoleno!

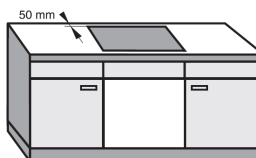

velmi vhodné !

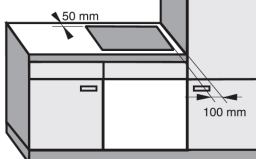

nevhodné !

Rozměry přístroje a výřez v pracovní desce

KM 2010 / KM 2011/ KM 2012 / KM 2013

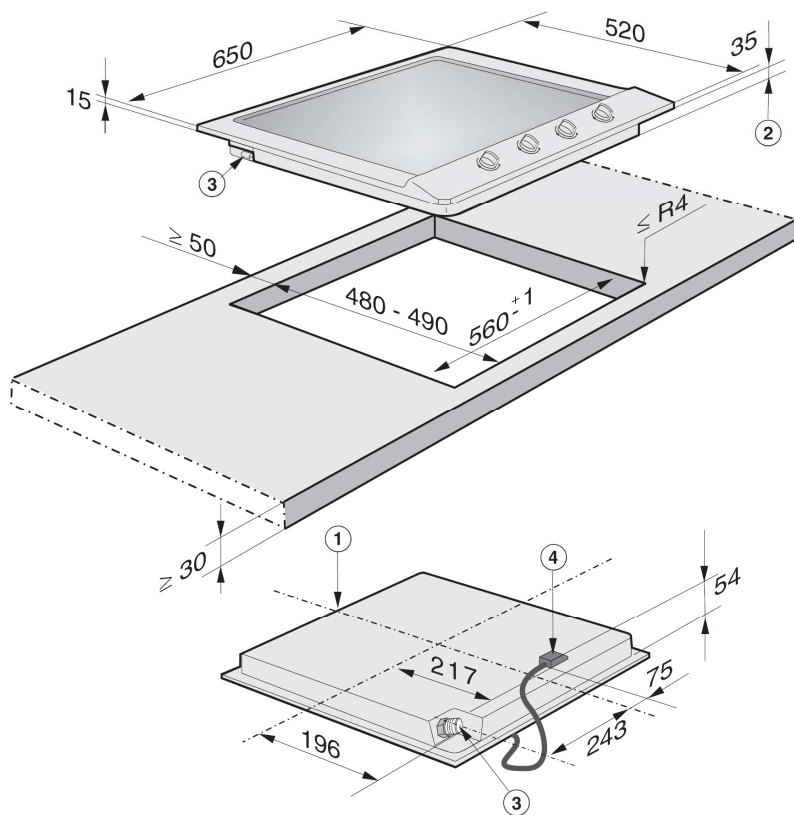

- ① vpředu
- ② vestavná výška
- ③ přípojka na plyn R 1/2" ISO 7-1 (DIN2999)
- ④ svorkovnice s přípojným kabelem, d = 2000 mm

Rozměry přístroje a výřez v pracovní desce

KM 2030

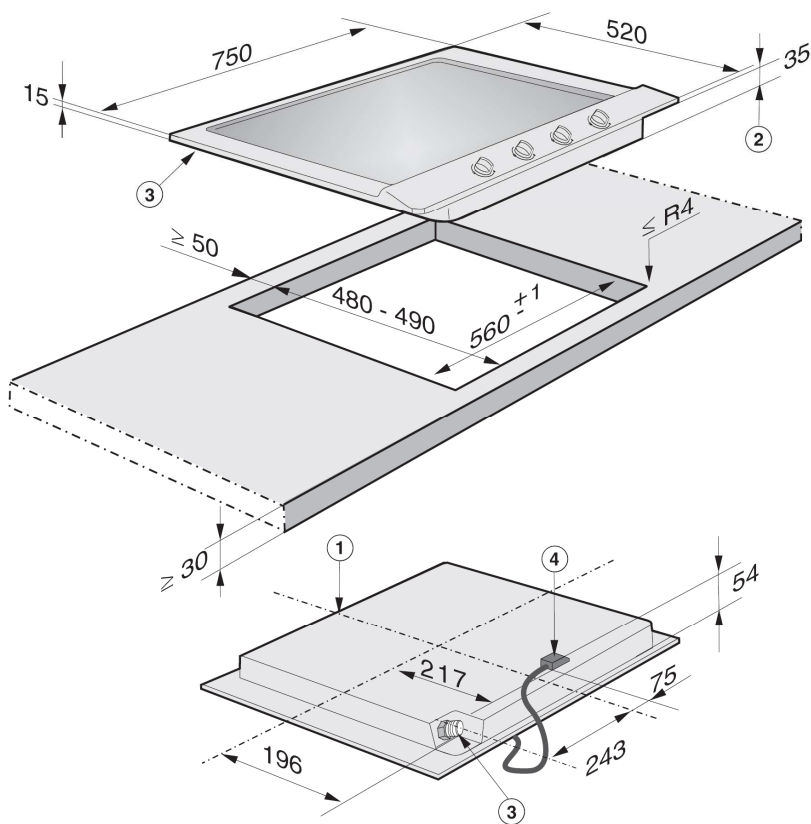

- ① vpředu
- ② vestavná výška
- ③ přípojka na plyn R 1/2" ISO 7-1 (DIN2999)
- ④ svorkovnice s přípojným kabelem, $d = 2000$ mm

Rozměry přístroje a výřez v pracovní desce

KM 2032 / KM 2033

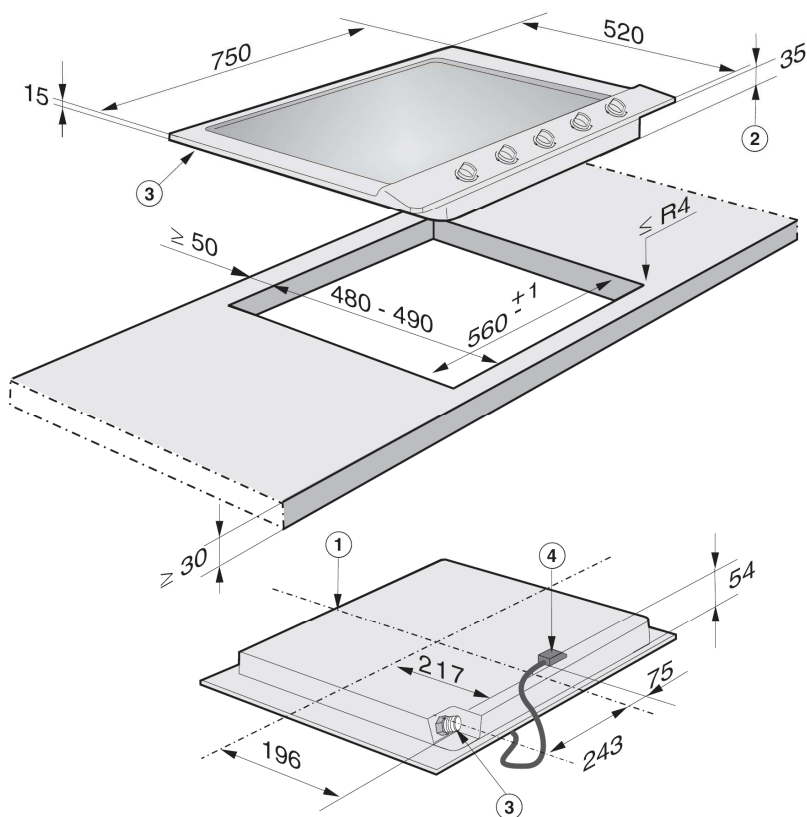

- ① vpředu
- ② vestavná výška
- ③ přípojka na plyn R 1/2" ISO 7-1 (DIN2999)
- ④ svorkovnice s přípojným kabelem, d = 2000 mm

Rozměry přístroje a výřez v pracovní desce

KM 2050 / KM 2051

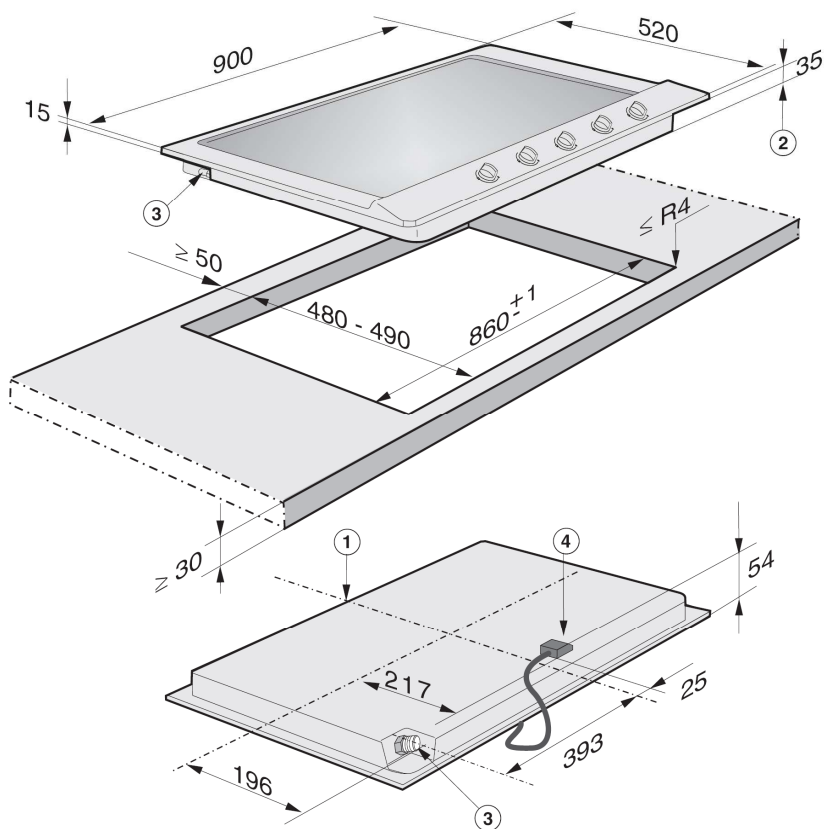

- ① vpředu
- ② vestavná výška
- ③ přípojka na plyn R 1/2" ISO 7-1 (DIN2999)
- ④ svorkovnice s přípojným kabelem, $d = 2000$ mm

Příprava výřezu v pracovní desce

- ❑ Zhotovte výřez v pracovní desce dle rozměrového nákresu. Prosím dodržte při tom **minimální vzdálenost k zadní stěně** a vpravo nebo vlevo **k boční stěně**. (Viz také kapitola "Bezpečnostní pokyny pro vestavbu".)
- ❑ Řezné plochy u dřevěných pracovních desek by měly být natřeny speciálním lakem, silikonovým kaučukem nebo pryskyřicí, aby se zabránilo nabobtnání způsobené vlhkostí. Použité materiály musí být odolné vůči vysokým teplotám.

Zjistí-li se při vestavbě, že těsnění rámu v rozích správně nedosedá k pracovní desce, může se rohový rádius, $\leq R4$, opatrně upravit pomocí přímočaré pily.

Upevnění přístroje

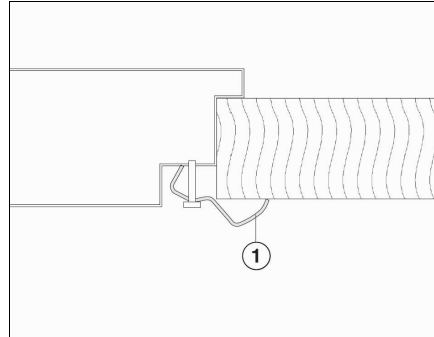

- ❑ Výřezem protáhnout elektrický přípojný kabel.
- ❑ Plynovou varnou desku vložit do připraveného výřezu.
- ❑ Přístroj připojte k elektrické síti (viz "Elektrické připojení").
- ❑ Provést připojení na plyn (viz kapitola "Plynová přípojka").
- ❑ Přístroj upevněte pomocí přiložených úhelníků.

Všeobecné pokyny pro vestavbu

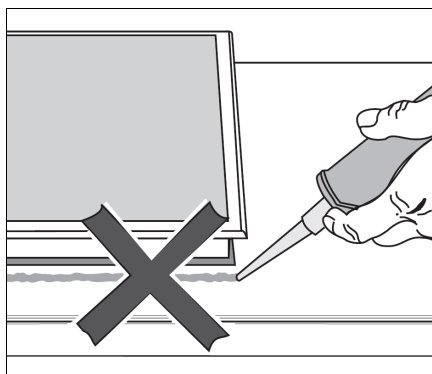

V žádném případě nepoužívejte žádné těsnicí hmoty, jen pokud je to výslovně vyžadováno. Těsnicí páska pod okrajem horní části přístroje zajišťuje dostatečné utěsnění k pracovní desce

Mezi rám varné desky a pracovní desku se v žádném případě nesmí dostat těsnicí hmota!

Demontáž v případě servisu by byla ztížena, rám / pracovní deska by se tak mohly poškodit.

Doporučuje se připojit přístroj na elektrickou zásuvku elektrické rozvodné sítě. Tím bude usnadněna případná údržba.

Dbejte na to, aby byla elektrická zásuvka snadno přístupná i po zabudování přístroje.

Pokud nebude připojení provedeno přes elektrickou zásuvku, požádejte prosím o připojení odborníka-elektrikáře, který dobře zná a dodržuje místní zákonné předpisy a dodatečné předpisy místního dodavatele elektrické energie.

Není-li elektrická zásuvka přístupná nebo je-li provedeno pevné připojení, musí být na straně elektrické instalace k dispozici pro všechny svorky rozpojovací zařízení. Jako rozpojovací zařízení lze použít vypínače s odstupem kontaktů min. 3 mm, jako např. LS-jističe, pojistky a ochrany.

Potřebné **údaje pro připojení** naleznete na **typovém štítku**. Tyto údaje musí odpovídat parametrům elektrické rozvodné sítě.

Výrobce upozorňuje na to, že nepřebírá záruku za přímé nebo bezprostřední škody vzniklé v důsledku neodborné vestavby nebo špatného připojení.

Výrobce nemůže být činěn zodpovědným za škody, které byly způsobeny chybějícím nebo přerušeným ochranným vodičem (např. úraz elektrickým proudem).

Po montáži musí být zajištěna ochrana před nebezpečným dotykem izolovaných částí!

Celkový výkon

viz typový štítek

Připojení a jištění

AC 230 V / 50 Hz

Jištění 10 A

Spouštěcí charakteristika typ "B" nebo "C"

Možnosti připojení jsou uvedeny ve schématu připojení.

Proudová ochrana

Pro zvýšení bezpečnosti se doporučuje před přístroj připojit proudový chránič s vybavovacím proudem 30 mA.

Technika

Odpojení od elektrické sítě

Má-li být přístroj odpojen od elektrické sítě, postupujte podle typu elektrické instalace v elektrickém rozvaděči následovně:

- **tavné pojistky**
Pojistky vyjměte z objímek
nebo:
- **šroubovací pojistkové automaty**
stisknout kontrolní tlačítko (červené), až vyskočí střední tlačítko (černé)
nebo:
- **vestavné pojistkové automaty** (jistice, min. typ B nebo C !):
Páčku přepnout z polohy 1 (zap.) do polohy 0 (vyp.)
nebo:
- **proudové ochrany**
Hlavní spínač přepnout z polohy 1 (zap.) do polohy 0 (vyp.) nebo stisknout kontrolní tlačítko.

Síť je potřeba po odpojení zajistit proti opětovnému zapnutí.

Výměna přípojného kabelu

Při výměně elektrického přípojného kabelu se smí použít pouze speciální kabel typu H 05 VV-F (s PVC izolací), který je k dostání u výrobce nebo servisní služby.

Elektrický přípojný kabel smí vyměnit pouze výrobce přístroje, výrobcem autorizovaná servisní služba nebo kvalifikovaný odborník-elektrikář. Potřebné údaje pro připojení naleznete na typovém štítku.

Připojení, instalace a bezpečnostní opatření musí být v souladu s příslušnými normami: ČSN 3302000-3, ČSN 33 2180 a ČSN 061008-1997.

Plynové přístroje je možné připojit napevno nebo volně.

Volné připojení se musí skládat z bezpečnostní připojovací armatury a bezpečnostní plynové hadice (provedení M) s přípojkou dle normy ČSN EN 30-1-1 a ČSN EN 30-2-1.

Připojení na plyn nebo přepojení na jiný druh plynu smí provést pouze odborník autorizovaný příslušným dodavatelem plynu. Instalátér je odpovědný za správnou funkci na místě instalace.

Plynová přípojka musí být umístěna tak, aby bylo možné provést připojení uvnitř nebo vně kuchyňského nábytku. Plynový kohoutek musí být, v daném případě po otevření kuchyňských dvířek, přístupný a viditelný.

Zjistěte si u příslušného dodavatele plynu typ a tlak plynu a zkontrolujte tyto údaje s údaji na typovém štítku, zda souhlasí.

Připojení, instalace a bezpečnostní opatření musí být v souladu s příslušnými normami:

ČSN EN 30-1-1, ČSN EN 30-2-1, ČSN 061008, ČSN EN 1775:99 a ČSN 38 6460.

Stejně tak je třeba dodržovat zvláštní předpisy místního dodavatele plynu a jiných příslušných orgánů.

Připojení na plyn musí být provedeno tak, aby během provozu přístroje nedocházelo k jeho nebezpečnému zahřívání.

Především plynové hadice a připojovací armatury se nesmí dostat do styku s horkými zplodinami.

Musí být zajištěno, aby se plynová hadice a elektrický přípojný kabel nedotýkaly míst, kde se přístroj zahřívá, protože jinak může dojít k poškození plynové hadice a elektrického přípojného kabelu.

Flexibilní přípojná hadice musí být umístěna tak, aby nepřišla do styku s pohyblivými částmi kuchyňského nábytku (např. se zásuvkou) a aby nebyla vystavena mechanickému zatížení.

Na závěr je třeba zkontrolovat těsnost plynového připojení!

Přístroj je určen pro připojení na zemní plyn nebo na propan-butan.

Plynová deska je podle země prodeje z výroby nastavena pro použití na zemní plyn nebo propan-butan (viz štítek na přístroji).

Pro přestavbu na jiný druh plynu je k přístroji přiložena odpovídající sada trysek. Pokud by nebyla k dispozici vhodná sada trysek, obraťte se na svého dodavatele nebo servisní službu.

Přenastavení na jiný druh plynu je popsáno v kapitole "Přenastavení na jiný druh plynu".

Výkon hořáku

Jmenovité zatížení při plném nastavení

Hořák	Druh plynu	KM 2010 / KM 2011		KM 2012 / KM 2013 / KM 2030	
		kW	g/h	kW	g/h
úsporný hořák	zemní plyn propan-butan	1,0	-	1,0	-
		1,0	73	1,0	73
normální hořák	zemní plyn propan-butan	1,75	-	1,75	-
		1,75	127	1,75	127
silný hořák	zemní plyn propan-butan	2,6	-	-	-
		2,6	189	-	-
Wok	zemní plyn propan-butan	-	-	3,80	-
		-	-	3,80	277
celkem	zemní plyn propan-butan	7,1	-	8,3	-
		7,1	517	8,3	604

Hořák	Druh plynu	KM 2032 / KM 2033 / KM 2050 / KM 2051	
		kW	g/h
úsporný hořák	zemní plyn propan-butan	1,0	-
		1,0	73
normální hořák	zemní plyn propan-butan	1,75	-
		1,75	127
silný hořák	zemní plyn propan-butan	2,6	-
		2,6	189
Wok	zemní plyn propan-butan	3,80	-
		3,80	277
celkem	zemní plyn propan-butan	10,9	-
		10,9	793

Jmenovité zatížení při malém nastavení

Hořák	Druh plynu	KM 2010 / KM 2011	KM 2012 / KM 2013 / KM 2030
		kW	kW
úsporný hořák	zemní plyn	0,25	0,25
	propan-butan	0,25	0,25
normální hořák	zemní plyn	0,35	0,35
	propan-butan	0,35	0,35
silný hořák	zemní plyn	0,50	0,50
	propan-butan	0,80	0,80
Wok	zemní plyn	-	1,10
	propan-butan	-	1,10

Hořák	Druh plynu	KM 2032 / KM 2033 / KM 2050 / KM 2051	
		kW	
úsporný hořák	zemní plyn	0,25	
	propan-butan	0,25	
normální hořák	zemní plyn	0,35	
	propan-butan	0,35	
silný hořák	zemní plyn	0,50	
	propan-butan	0,80	
Wok	zemní plyn	1,10	
	propan-butan	1,10	

Přenastavení na jiný druh plynu

 Přenastavení na jiný druh plynu smí provést pouze odborný instalátér, který má povolení příslušného dodavatele plynu.

Tabulka trysek

Při přenastavení na jiný druh plynu musí být vyměněny hlavní trysky a malé nastavovací trysky hořáků.

	Hlavní tryska Ø	Malá nastavovací tryska Ø
Zemní plyn H		
Úsporný hořák	0,69	0,39
Normální hořák	0,95	0,42
Silný hořák	1,10	0,54
Wok	1,35	0,80
Propan-butan		
Úsporný hořák	0,50	0,23
Normální hořák	0,63	0,32
Silný hořák	0,80	0,40
Wok	0,98	0,54

Označení trysek se vztahují na 1/100 mm průměru vývrtnu.

Přenastavení na jiný druh plynu

Výměna trysek

Plynovou varnou desku odpojit od elektrické sítě.

Výměna hlavních trysek

- ❑ Sejmout kryt hořáku ②, prstenec hořáku ① (Wok) a hlavu hořáku ③.
- ❑ Pomocí nástrčného klíče (M7) vyšroubovat hlavní trysku ⑧.
- ❑ Vyměnit hlavní trysku (viz tabulka) a pevně ji dotáhnout.

Úsporný, normální a silný hořák

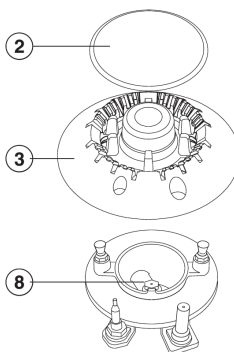

Wok hořák

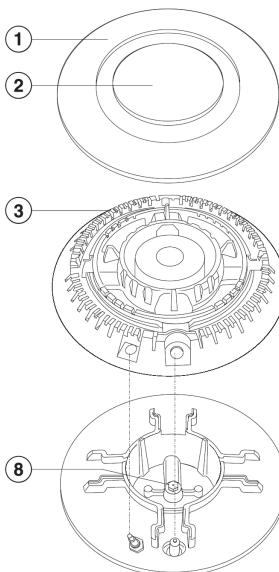

Přenastavení na jiný druh plynu

Výměna malých nastavovacích trysek

(všechny hořáky)

Aby mohly být vyměněny malé nastavovací trysky, je třeba sejmout horní díl přístroje.

- ❑ Povolte upevňovací šrouby hořáků.
- ❑ Ovládací knoflíky vytáhněte nahoru.
- ❑ Sejměte horní díl přístroje.
- ❑ Sejměte zapalovač ①.
- ❑ Pomocí malého šroubováku povolte malou nastavovací trysku ② v plynové armatuře.
- ❑ Trysku vytáhněte pomocí pinzetových kleští.
- ❑ Vložte a pevně zašroubujte trysku, jež je uvedena v tabulce trysek.

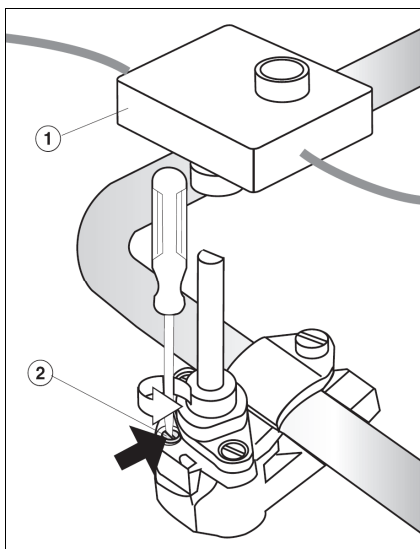

Přenastavení na jiný druh plynu

Po přenastavení

- ❑ Všechny díly hořáku složit v opačném pořadí.
- ❑ Všechny plynové části zkontrolovat, zda dobře těsní tak, že se hořáky uvedou do provozu bez položeného horního dílu přístroje (je třeba je zapálit pomocí zápalek).
- ❑ Volné části hořáků opět sejmout.
- ❑ Položit zpět horní díl přístroje.
- ❑ Spodní části hořáků pevně přišroubovat a hořáky složit zpět (dodržet pořadí!).
- ❑ Nasadit zpět ovládací knoflíky.
- ❑ Následně zkontrolujte hoření a to tak, že uvedete všechny hořáky do provozu.

Při "malém nastavení" nesmí plamen zhasnout, ani tehdy, pokud se regulátorem varného místa otočí prudce z "plného" na "malé" nastavení.

Při "velkém nastavení" musí mít plamen jasně viditelné jádro.

- ❑ Nad nálepku s uvedeným typem plynu přilepit nálepku, která je přiložena sadě trysek.

Servisní služba, typový štítek

Servisní služba

Vyskytne-li se závada, kterou nemůžete sami odstranit, informujte:

- **Vašeho prodejce Miele**

nebo

- **Servisní službu Miele** v Brně, tel.: 543 553 134-5 nebo zelená linka: 800 169 431.

Servisní služba bude potřebovat typ a číslo Vašeho přístroje. Tyto informace se nachází na přiloženém typovém štítku.

Typový štítek

Na toto místo nalepte typový štítek. Dejte pozor, aby souhlasilo typové označení s údaji na titulní straně tohoto návodu k použití.



Miele

Miele spol. s r.o.
Hněvkovského 81b, 617 00 Brno
Tel.: 543 553 111
Fax: 543 553 119
Servis-tel.: 543 553 134-5
Servis-fax: 543 553 139
E-mail: info@miele.cz
Internet: www.miele.cz

**Servisní služba Miele
příjem servisních zakázek**

zelená linka

800 169 431

Změny vyhrazeny. (KM 2010,2011,2012,2013/KM 2030,2032,2033/KM 2050,2051)

M.-Nr. 07 175 070 CZ 00

CE